

GXW-1500HVIP

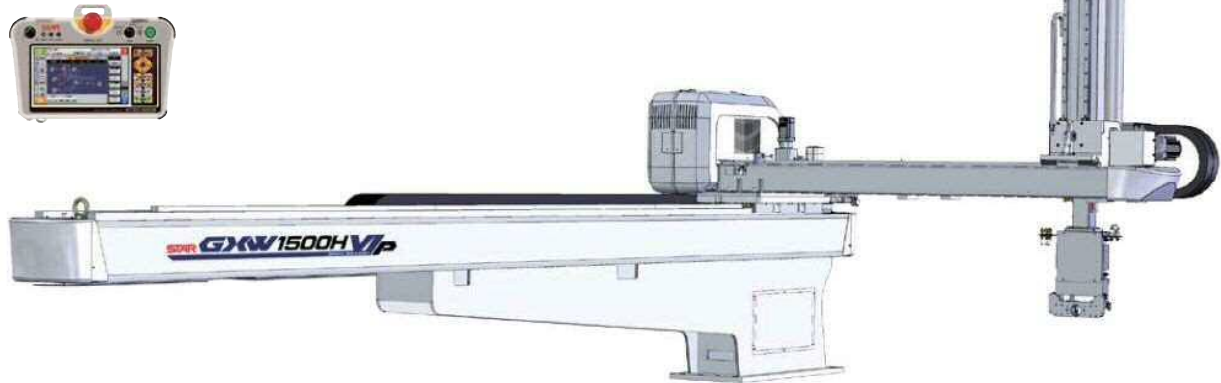

型締力 Injection Press Range
450~1800ton



門型前後フレーム
Gate Type Crosswise Frame



スチールフレーム
Steel Frame



機電一体型
Composite Type



駆動軸数: 3
The Number of Servo Axes



ダブルアーム
Double ARM



LMガイド
LM Guide



コントローラー
STEC-520B
Controller

主仕様 Main Specifications		GXW-1500HVIP
電源	Power Source	AC 200~220V ± 10% (50/60Hz)
常用空気圧	Air Pressure	0.5 MPa
駆動方式	Drive System	ACサーボモータ / AC Servo Motor
姿勢 (エアシリンダ)	Posture (air cylinder)	90°固定 / 90° Fixed
電源設備容量	Electric Consumption	5.3 KVA
最大消費電力	Max Power Consumption	2.8 KW
エア消費量	Air Consumption	29.97 / 27.98* Nℓ/cycle
制御BOX	Control Box	STEC-520B

● エアシリンダ推力 (エア圧力: 0.5Mpa時) Air Cylinder Driving Force (Air Pressure at 0.5 MPa)

最大可搬重量	Max.Load	25 kg** (チャック重量含 Incl Chuck Weight)
姿勢トルク	Posture Torque	112.1 N・m

● ストローク (移動量) Stroke

製品側取出上下	Product Side Arm Vertical	1500 mm
製品側前後	Product Side Crosswise Reach	284~1384 mm
走行	Traverse	4000 mm

● 本体重量 Net Weight

本体	Main Body	1059 kg
操作ペンダント	Pendant	1.1 kg

◎ 本体重量は、インターロックBOX・ドライバBOX・ボックス間ハーネスを含む。

◎ オプションの組合せによっては、制御容量を超える場合がありますので営業担当者までお問い合わせください。

* 省エネ吸着使用時。

** ゲイン調整により、表示値以上の対応も可能です。

◎ Net weight includes the weights of interlock box, driver box and cables between control boxes.

◎ Some combinations of options may not be available due to excess of controller's capacity.

* When energy saving vacuum generator was used.

** The weight capacity more than the indicated value is possible according to the motor gain adjustment.

H-VI P TYPE

縦走行型取出口ロボット(横型射出成形機用)

Parallel traverse type take-out robot (for Horizontal injection molding machine)

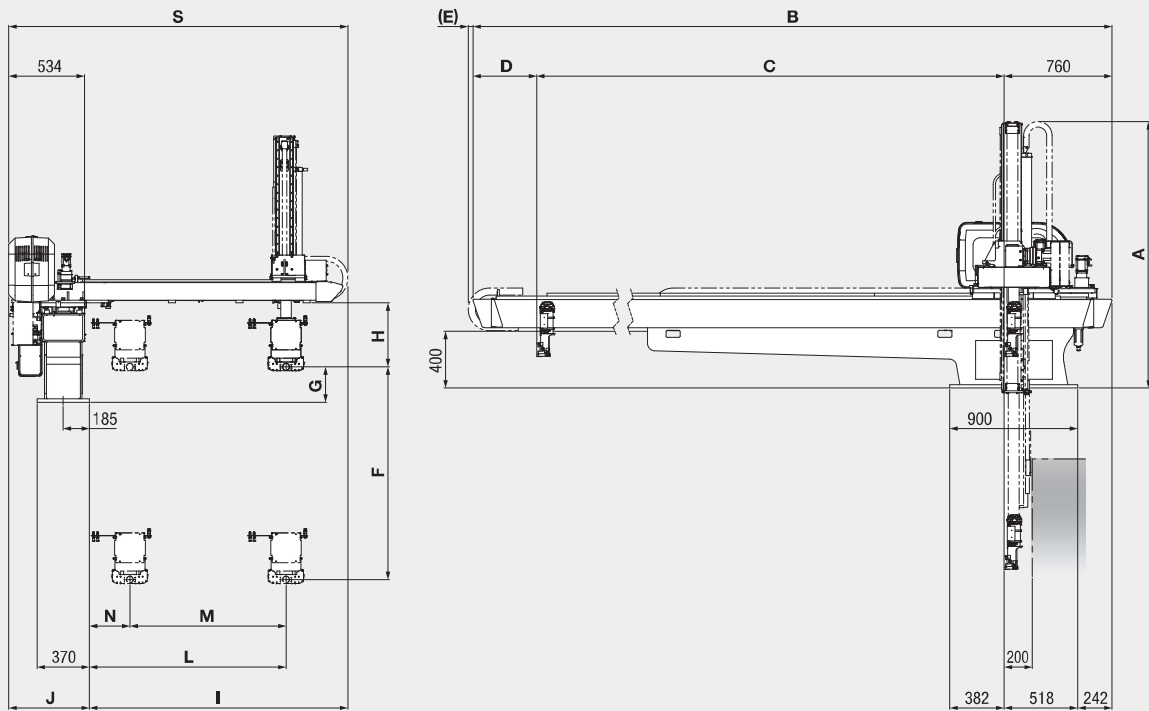

		GXW-1500HVIP	
A	全高	Overall Height	1879 mm
B	全幅	Overall Width	5208 mm
C	走行ストローク	Traverse Stroke	4000 mm
D	オーバーハング落下側	Overhang, Release Side	447 mm
E	ケーブルベア張り出し	Cable Guide Overhang	34 mm
F	製品側上下ストローク	Product Side Arm Vertical Stroke	1500 mm
G	製品側上下待機	Product Side Arm Vertical Standby	250 mm
H	チャック取付センターより上下有効寸法	Bottom of Crosswise to Chuck Mount Position	452 mm
I	ユニットアーム側	Crosswise Arm Side	1821 mm
J	本体側	Body Side	569 mm
K	ランナー側上下待機	Runner Side Arm Vertical Standby	—
L	製品側前後前進MAX	Product Side Arm Crosswise Reach Max	1384 mm
M	製品側前後ストロークMAX	Product Side Arm Crosswise Stroke Max	1100 mm
N	製品側前後待機MIN	Product Side Arm Crosswise Standby Min	284 mm
O	ランナー側・製品側接近MIN	Runner Side / Product Side Proximity Min	—
P	ランナー側前後ストロークMAX	Runner Side Arm Crosswise Stroke Max	—
Q	ランナー側前後待機MIN	Runner Side Arm Crosswise Standby Min	—
R	架台オフセット	Base Offset	—
S	BOX端～ユニットアーム端	Box End - Crosswise Arm End	2390 mm

◎姿勢部の厚みは140mmです。但し、配管等のとりまわしにより多少+aになる場合があります。

◎Thickness of posture area is basically about 140 mm (depends on tubing).

STAR SEIKI CO., LTD.

www.starseiki.com

